

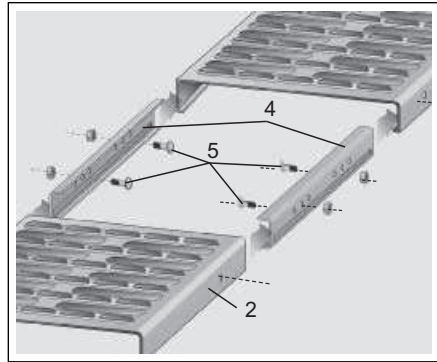

Einbauanleitung für Sicherheits-Laufroste Artikelnummer 7267, 7268, 7269

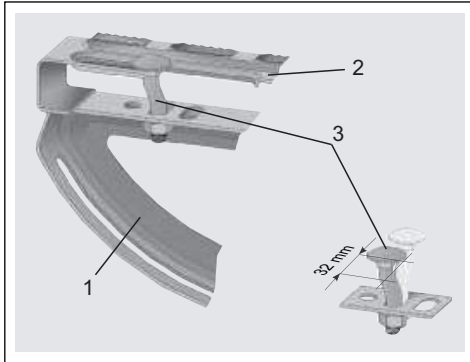

23.996.48 (25.07.2013)

Legende: (1) Laufstegoberteil, (2) Sicherheits-Laufrost, (3) Befestigungsschraube gekröpft, (4) Verbindungsstücke, (5) Schraubverbindung M6

- Sicherheits-Laufrost mit der gekröpften Flachrundschaube und Flanschmutter (3) am Laufsteg befestigen. Der Laufrost kann in jeder Einbausituation montiert werden.
- Laufroste werden bei Bedarf mit den Verbindungsstücken (4) (Original Zubehör) miteinander verbunden.
- Die Verbindungsstücke bis zur Hälfte in die Laufroste einschieben, bis die Löcher der Laufroste mit den Löchern der Verbindungsstücke übereinstimmen.
- Mit den mitgelieferten Schrauben M6 (5) werden die Laufroste mit den Verbindungsstücken verschraubt.

Das Lehmann-Originalzubehör ist vor dem Einbau auf erkennbare Mängel, das mitgelieferte Montagematerial auf Vollständigkeit zu überprüfen. Der Einbau ist durch einen Fachhandwerker nach vorstehender Einbauanleitung unter ausschließlicher Verwendung des mitgelieferten Montagematerials durchzuführen.

Eine Haftung ist für Montagen, die nicht durch Fachpersonal durchgeführt wurden oder bei denen nicht das Original-Montagezubehör verwendet wurde, grundsätzlich ausgeschlossen.

Für die Lastableitung ist eine tragende Dachkonstruktion nach DIN EN 1995-1-1 erforderlich. Die Vorschriften der DIN EN 1995-1-1 sind zu beachten. Darüber hinaus sind die Richtlinien der jeweiligen Fachverbände zu beachten.

Der Sicherheits-Laufrost darf nur zum Begehen und nicht als Anschlagpunkt für persönliche Schutzausrüstung verwendet werden!

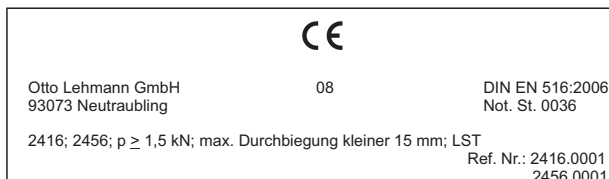

LEHMANN

BAUARTIKEL · FEUERVERZINKUNG

Otto Lehmann GmbH
Berliner Str. 21
93073 Neutraubling
Telefon: +49 (0) 9401 786-0
Telefax: +49 (0) 9401 786-47
www.otto-lehmann-gmbh.de
e-mail: info@otto-lehmann-gmbh.de